

# Dati Tecnici Tenuta Meccanica Split 442

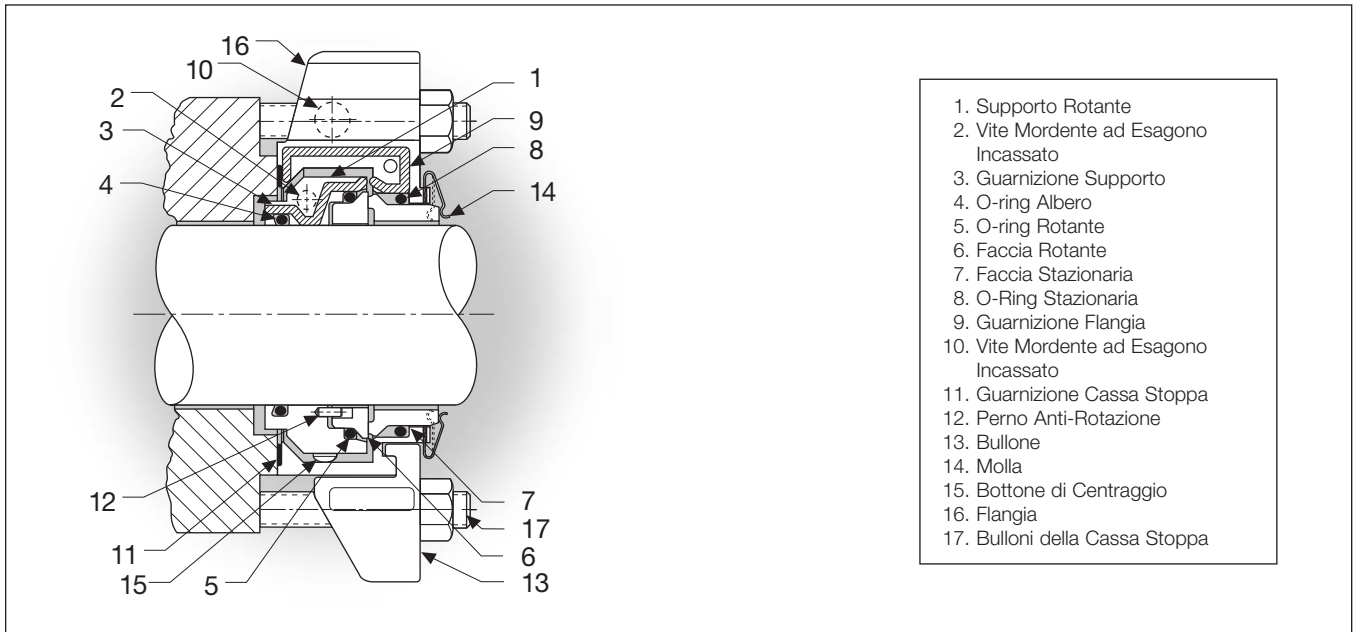

## CONFIGURAZIONI DI MONTAGGIO

Diametro dell'Albero: 1,625 poll. a 4,750 poll. (40 mm a 120 mm)

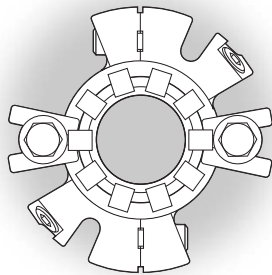

2 BULLONI

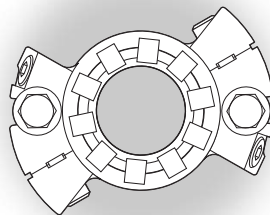

2 BULLONI

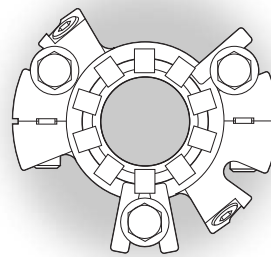

3 BULLONI

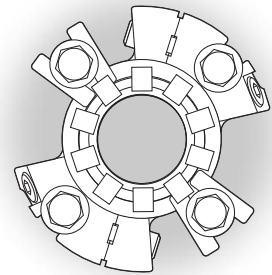

4 BULLONI

Tutti gli altri diametri dell'albero

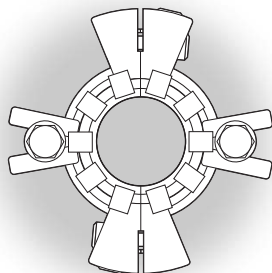

2 BULLONI

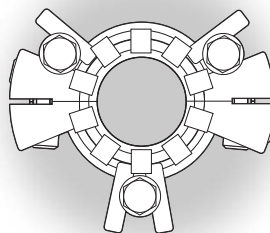

3 BULLONI

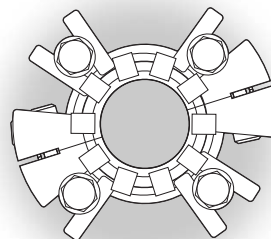

4 BULLONI

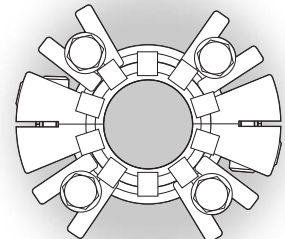

4 BULLONI

## DATI DIMENSIONALI (POLLICI & METRICI)

DIMENSIONE ALBERO	M DIAM. INT. SUPPORTO DALLA CASSA		N DIM. INSTALLAZIONE		P FORMATO NPT
	POLLICI	METRICI	POLLICI	METRICI	
1,250" a 1,500" (32 mm a 38 mm)	0,53	13,5	0,094	2,4	1/4"
1,625" a 4,750" (40 mm a 120 mm)	0,53	13,5	0,094	2,4	3/8"
4,875" a 7,750" (125 mm a 195 mm)	1,03	26,0	0,188	4,8	1/2"

### LEGENDA - FIGURE 1 & 2

- A – Diametro dell'Albero
- B – Diam. Mass. della Flangia
- C – Diametro Min./Mass. della Cassa Stoppa
- D – Larghezza della Flangia
- E – Profondità Minima della Cassa Stoppa
- F – Lunghezza Esterna
- G – Centro Fori Minimo Tiranti secondo loro Misura
- H – Diam. Esterno Min. della Faccia della Cassa Stoppa
- L – Diam. Esterno Mozzo della Flangia
- M – Diametro Interno del Supporto dalla Cassa
- N – Dimensione Installazione
- O – Codice O-ring dell'Albero
- P – Formato NPT

## DATI DIMENSIONALI (POLLICI)

A DIAMETRO DELL' ALBERO	B DIAM. ESTERNO DELLA FLANGIA	C PROFONDITÀ DELLA CASSA STOPPA		D LARGHEZZA DELLA FLANGIA	E PROFONDITÀ DELLA CASSA STOPPA	F LUNGHEZZA ESTERNA	G CENTRO FORI MINIMO TIRANTI SECONDO LORO MISURA					H DIAMETRO ESTERNO DELLA FACCIA DELLA CASSA STOPPA	L DIAMETRO ESTERNO MOZZO DELLA FLANGIA	O CODICE O-RING DELL'ALBERO
		MIN	MASS				MIN							
	MASS	MIN	MASS		MIN		3/8"	1/2"	5/8"	3/4"	7/8"	MIN	MASS	
1,250	4,94	1,86	2,10	1,48	0,17	1,78	3,20	3,33	3,45	-	-	2,35	2,79	-219
1,375	5,02	1,94	2,38	1,48	0,17	1,78	3,28	3,40	3,53	-	-	2,63	2,87	-221
1,500	5,14	2,06	2,50	1,48	0,17	1,78	3,40	3,53	3,65	-	-	2,75	2,99	-223
1,625	5,26	2,19	2,63	1,48	0,17	1,78	3,50	3,63	-	-	-	2,87	3,11	-224
1,750	5,39	2,31	2,75	1,48	0,17	1,78	3,63	3,75	-	-	-	3,00	3,23	-225
1,875	5,51	2,44	2,88	1,48	0,17	1,78	3,75	3,88	-	-	-	3,12	3,35	-226
2,000	5,64	2,56	3,00	1,48	0,17	1,78	3,94	4,06	-	-	-	3,25	3,48	-227
2,125	5,76	2,69	3,12	1,48	0,17	1,78	4,06	4,19	4,31	-	-	3,37	3,60	-228
2,250	5,88	2,81	3,25	1,48	0,17	1,78	4,19	4,31	4,44	-	-	3,50	3,73	-229
2,375	6,01	2,94	3,37	1,48	0,17	1,78	4,31	4,43	4,56	-	-	3,62	3,85	-230
2,500	6,13	3,06	3,75	1,48	0,17	1,78	4,57	4,70	4,82	-	-	4,00	4,23	-231
2,625	7,77	3,35	4,25	1,84	0,26	2,24	5,44	5,56	5,69	-	-	4,75	5,00	-232
2,750	7,77	3,35	4,25	1,84	0,26	2,24	5,44	5,56	5,69	-	-	4,75	5,00	-233
2,875	8,02	3,60	4,50	1,84	0,26	2,24	5,66	5,78	5,91	-	-	5,00	5,25	-234
3,000	8,02	3,60	4,50	1,84	0,26	2,24	5,66	5,78	5,91	-	-	5,00	5,25	-235
3,125	8,27	3,85	4,75	1,84	0,26	2,24	6,00	6,12	6,25	-	-	5,25	5,49	-236
3,250	8,27	3,85	4,75	1,84	0,26	2,24	6,00	6,12	6,25	-	-	5,25	5,49	-237
3,375	8,51	4,10	5,00	1,84	0,26	2,24	6,16	6,28	6,41	6,53	6,66	5,50	5,75	-238
3,500	8,51	4,10	5,00	1,84	0,26	2,24	6,16	6,28	6,41	6,53	6,66	5,50	5,75	-239
3,625	8,77	4,35	5,25	1,84	0,26	2,24	6,41	6,53	6,66	6,78	6,91	5,75	6,00	-240
3,750	8,77	4,35	5,25	1,84	0,26	2,24	6,41	6,53	6,66	6,78	6,91	5,75	6,00	-241
3,875	9,02	4,60	5,50	1,84	0,26	2,24	6,66	6,78	6,91	7,03	7,16	6,00	6,25	-242
4,000	9,02	4,60	5,50	1,84	0,26	2,24	6,66	6,78	6,91	7,03	7,16	6,00	6,25	-243
4,125	9,27	4,85	5,75	1,84	0,26	2,24	6,91	7,03	7,16	7,28	7,41	6,25	6,50	-244
4,250	9,27	4,85	5,75	1,84	0,26	2,24	6,91	7,03	7,16	7,28	7,41	6,25	6,50	-245
4,375	9,52	5,10	6,00	1,84	0,26	2,24	7,16	7,28	7,41	7,53	7,66	6,50	6,75	-246
4,500	9,52	5,10	6,00	1,84	0,26	2,24	7,16	7,28	7,41	7,53	7,66	6,50	6,75	-247
4,625	9,77	5,35	6,25	1,84	0,26	2,24	7,41	7,53	7,66	7,78	7,91	6,75	7,00	-248
4,750	9,77	5,35	6,25	1,84	0,26	2,24	7,41	7,53	7,66	7,78	7,91	6,75	7,00	-249
4,875	11,28	5,87	7,00	2,91	0,29	3,45	-	-	8,41	8,53	8,66	7,50	7,74	-353
5,000	11,28	5,99	7,00	2,91	0,29	3,45	-	-	8,41	8,53	8,66	7,50	7,74	-354
5,125	11,53	6,12	7,25	2,91	0,29	3,45	-	-	8,66	8,78	8,91	7,75	7,99	-355
5,250	11,53	6,24	7,25	2,91	0,29	3,45	-	-	8,66	8,78	8,91	7,75	7,99	-356
5,375	11,78	6,37	7,50	2,91	0,29	3,45	-	-	8,91	9,03	9,16	8,00	8,24	-357
5,500	11,78	6,49	7,50	2,91	0,29	3,45	-	-	8,91	9,03	9,16	8,00	8,24	-358
5,625	12,03	6,62	7,75	2,91	0,29	3,45	-	-	9,16	9,28	9,41	8,25	8,49	-359
5,750	12,03	6,74	7,75	2,91	0,29	3,45	-	-	9,16	9,28	9,41	8,25	8,49	-360
5,875	12,28	6,87	8,00	2,91	0,29	3,45	-	-	9,41	9,54	9,66	8,50	8,74	-361
6,000	12,28	6,99	8,00	2,91	0,29	3,45	-	-	9,41	9,54	9,66	8,50	8,74	-362
6,125	12,53	7,12	8,25	2,91	0,29	3,45	-	-	9,66	9,79	9,91	8,75	8,99	-362
6,250	12,53	7,24	8,25	2,91	0,29	3,45	-	-	9,66	9,79	9,91	8,75	8,99	-363
6,375	12,78	7,37	8,50	2,91	0,29	3,45	-	-	9,91	10,04	10,16	9,00	9,25	-363
6,500	12,78	7,49	8,50	2,91	0,29	3,45	-	-	9,91	10,04	10,16	9,00	9,25	-364
6,625	13,03	7,62	8,75	2,91	0,29	3,45	-	-	10,17	10,29	10,42	9,25	9,50	-364
6,750	13,03	7,74	8,75	2,91	0,29	3,45	-	-	10,17	10,29	10,42	9,25	9,50	-365
6,875	13,28	7,87	9,00	2,91	0,29	3,45	-	-	10,42	10,54	10,67	9,50	9,75	-365
7,000	13,28	7,99	9,00	2,91	0,29	3,45	-	-	10,42	10,54	10,67	9,50	9,75	-366
7,125	13,53	8,12	9,25	2,91	0,29	3,45	-	-	10,67	10,79	10,92	9,75	10,00	-366
7,250	13,53	8,24	9,25	2,91	0,29	3,45	-	-	10,67	10,79	10,92	9,75	10,00	-367
7,375	13,78	8,37	9,50	2,91	0,29	3,45	-	-	10,92	11,04	11,17	10,00	10,25	-367
7,500	13,78	8,49	9,50	2,91	0,29	3,45	-	-	10,92	11,04	11,17	10,00	10,25	-368
7,625	14,03	8,62	9,75	2,91	0,29	3,45	-	-	11,17	11,29	11,42	10,25	10,50	-368
7,750	14,03	8,74	9,75	2,91	0,29	3,45	-	-	11,17	11,29	11,42	10,25	10,50	-369

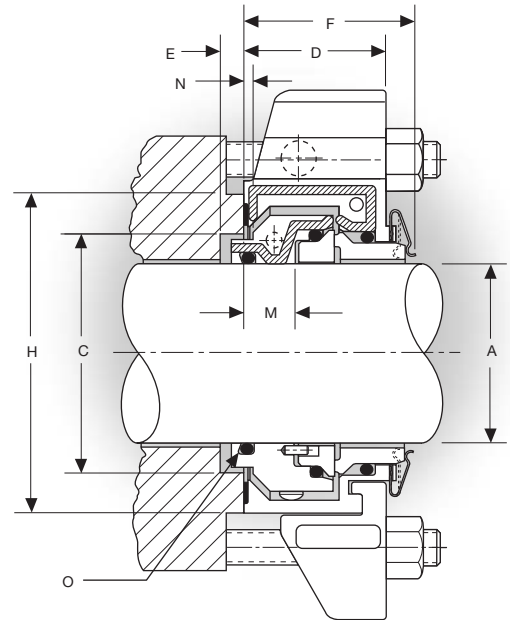
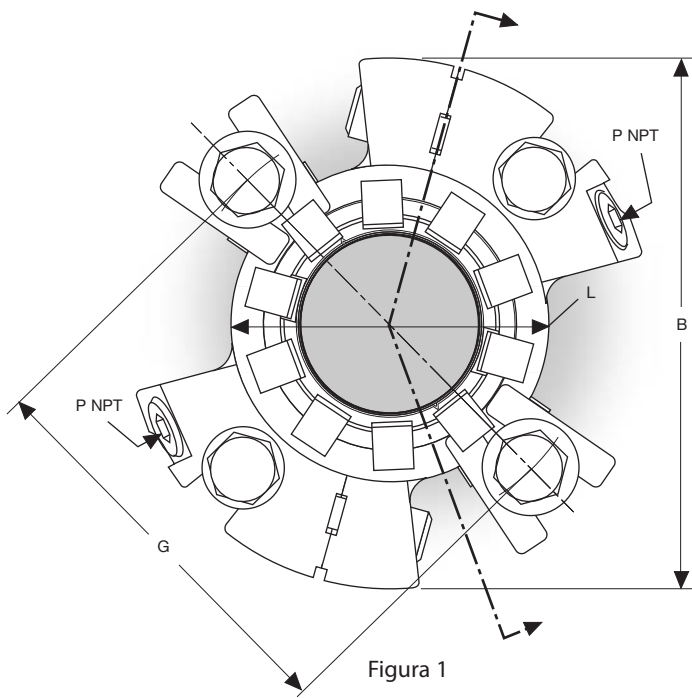

### DATI DIMENSIONALI (METRICI)

A DIAMETRO DELL' ALBERO	B DIAM. ESTERNO DELLA FLANGIA	C PROFONDITÀ DELLA CASSA STOPPA		D LARGHEZZA DELLA FLANGIA	E PROFONDITÀ DELLA CASSA STOPPA	F LUNGHEZZA ESTERNA	G CENTRO FORI MINIMO TIRANTI SECONDO LORO MISURA							H DIAMETRO ESTERNO DELLA FACCIA DELLA CASSA STOPPA	L DIAMETRO ESTERNO MOZZO DELLA FLANGIA	O CODICE O-RING DELL'ALBERO	
		MIN	MASS				MIN										
	MASS	MIN	MASS	MIN	MIN		8 mm	10 mm	12 mm	14 mm	16 mm	18 mm	20 mm	22 mm	MIN	MASS	
32	125,5	47,2	53,3	37,6	4,3	45,2	79,8	81,8	83,8	85,8	87,8	-	-	-	59,9	70,9	-219
33	125,5	47,2	53,3	37,6	4,3	45,2	79,8	81,8	83,8	85,8	87,8	-	-	-	59,9	70,9	-220
35	127,4	49,3	60,5	37,6	4,3	45,2	81,8	83,8	85,8	87,8	89,8	-	-	-	66,8	72,8	-221
38	130,5	52,3	63,5	37,6	4,3	45,2	85,0	87,0	89,0	91,0	93,0	-	-	-	69,9	76,0	-223
40	133,6	55,6	66,8	37,6	4,3	45,2	87,4	89,4	91,4	93,4	95,4	-	-	-	73,2	79,0	-223
43	136,8	58,7	70,0	37,6	4,3	45,2	90,5	92,5	94,5	96,5	98,5	-	-	-	76,2	82,0	-224
45	136,8	58,7	70,0	37,6	4,3	45,2	90,5	92,5	94,5	96,5	98,5	-	-	-	76,2	82,0	-225
48	140,0	62,0	73,2	37,6	4,3	45,2	97,7	99,7	101,7	103,7	105,7	-	-	-	79,5	85,2	-226
50	143,2	65,0	76,2	37,6	4,3	45,2	98,4	100,4	102,4	104,4	106,4	-	-	-	82,6	88,4	-226
55	146,3	68,3	79,2	37,6	4,3	45,2	101,6	103,6	105,6	107,6	109,6	-	-	-	85,9	91,5	-228
60	152,6	74,7	85,6	37,6	4,3	45,2	107,8	109,8	111,8	113,8	115,8	-	-	-	92,2	97,9	-230
65	197,5	85,1	108,0	46,7	6,6	56,9	-	-	140,6	142,6	144,6	-	-	-	120,7	126,9	-231
70	197,5	85,1	108,0	46,7	6,6	56,9	-	-	140,6	142,6	144,6	-	-	-	120,7	126,9	-233
75	203,8	91,4	114,3	46,7	6,6	56,9	-	-	146,2	148,2	150,2	-	-	-	127,0	133,2	-234
80	210,2	97,8	120,7	46,7	6,6	56,9	-	-	154,8	156,8	158,8	160,8	-	-	133,4	139,5	-236
85	216,5	104,1	127,0	46,7	6,6	56,9	-	-	158,9	160,9	162,9	164,9	166,9	-	139,7	145,9	-237
90	216,5	104,1	127,0	46,7	6,6	56,9	-	-	158,9	160,9	162,9	164,9	166,9	-	139,7	145,9	-239
95	222,9	110,5	133,4	46,7	6,6	56,9	-	-	165,3	167,3	169,3	171,3	173,3	-	146,1	152,3	-241
100	229,2	116,8	139,7	46,7	6,6	56,9	-	-	171,6	173,6	175,6	177,6	179,6	-	152,4	158,6	-242
110	241,9	129,5	152,4	46,7	6,6	56,9	-	-	184,3	186,3	188,3	190,3	192,3	-	165,1	171,3	-245
115	241,9	129,5	152,4	46,7	6,6	56,9	-	-	184,3	186,3	188,3	190,3	192,3	-	165,1	171,3	-247
120	248,3	135,9	158,8	46,7	6,6	56,9	-	-	190,6	192,6	194,6	196,6	198,6	-	171,5	177,7	-248
125	286,4	150,1	177,8	73,9	7,4	87,6	-	-	-	-	-	214,5	216,5	218,5	190,5	196,5	-354
130	292,8	155,1	184,2	73,9	7,4	87,6	-	-	-	-	-	220,9	222,9	224,9	196,9	202,9	-355
135	299,1	160,1	190,5	73,9	7,4	87,6	-	-	-	-	-	227,3	229,3	231,3	203,2	209,3	-356
140	299,1	165,2	190,5	73,9	7,4	87,6	-	-	-	-	-	227,3	229,3	231,3	203,2	209,3	-358
145	305,5	170,2	196,9	73,9	7,4	87,6	-	-	-	-	-	233,7	235,7	237,7	209,6	215,7	-360
150	311,8	175,2	203,2	73,9	7,4	87,6	-	-	-	-	-	240,1	242,1	244,1	215,9	222,1	-361
155	318,2	180,1	209,6	73,9	7,4	87,6	-	-	-	-	-	246,4	248,4	250,4	222,3	228,4	-362
160	324,5	185,1	215,9	73,9	7,4	87,6	-	-	-	-	-	252,8	254,8	256,8	228,6	234,8	-363
165	324,5	190,1	215,9	73,9	7,4	87,6	-	-	-	-	-	259,2	261,2	263,2	228,6	234,8	-364
170	330,9	195,1	222,3	73,9	7,4	87,6	-	-	-	-	-	259,2	261,2	263,2	235,0	241,2	-364
175	337,2	200,2	228,6	73,9	7,4	87,6	-	-	-	-	-	265,6	267,6	269,6	241,3	247,6	-365
180	337,2	205,2	228,6	73,9	7,4	87,6	-	-	-	-	-	272,0	274,0	276,0	247,7	254,0	-366
185	343,6	210,2	235,0	73,9	7,4	87,6	-	-	-	-	-	272,0	274,0	276,0	247,7	254,0	-367
190	349,9	215,1	241,3	73,9	7,4	87,6	-	-	-	-	-	278,4	280,4	282,4	254,0	260,4	-368
195	356,3	220,1	247,7	73,9	7,4	87,6	-	-	-	-	-	284,8	286,8	288,8	260,4	266,8	-368

## PARAMETRI DI FUNZIONAMENTO TENUTA MECCANICA SPLIT 442†

### CAPACITÀ DI RESISTENZA ALLA PRESSIONE (POLLICI)

GAMMA DI DIMENSIONI	TIPO SUPPORTO	VELOCITÀ DELL'ALBERO	COMBINAZIONI MATERIALI DELLE FACCE		
			CARBONIO/RSC Psig	RSC/RSC Psig	CARBONIO/CERAMICA Psig
1,250 poll. a 2,500 poll. (32 mm a 60 mm)	Supporto Standard	1750	28 poll. Hg a 300	28 poll. Hg a 300	28 poll. Hg a 300
	Supporto Standard	3600	28 poll. Hg a 300	❖ 28 poll. Hg a 175	❖ 28 poll. Hg a 100
	Supporto HP	1750	300 a 450	300 a 450	❖ 300 a 350
	Supporto HP	3600	300 a 450	*	*
2,625 poll. a 4,750 poll. (65 mm a 120 mm)	Supporto Standard	1750	28 poll. Hg a 200	28 poll. Hg a 200	28 poll. Hg a 200
	Supporto HP	1750	200 a 250	200 a 250	*
4,875 poll. a 7,750 poll. (125 mm a 195 mm)	Supporto Standard	875	28 poll. Hg a 150	28 poll. Hg a 150	28 poll. Hg a 150
	Supporto HP	875	150 a 200	150 a 200	150 a 200

### CAPACITÀ DI RESISTENZA ALLA PRESSIONE (METRICA)

GAMMA DI DIMENSIONI	TIPO SUPPORTO	VELOCITÀ DELL'ALBERO	COMBINAZIONI MATERIALI DELLE FACCE		
			CARBONIO/RSC bar g	RSC/RSC bar g	CARBONIO/CERAMICA bar g
32 mm a 60 mm (1,250 poll. a 2,500 poll.)	Supporto Standard	1750	710 mm Hg a 20	710 mm Hg a 20	710 mm Hg a 20
	Supporto Standard	3600	710 mm Hg a 20	❖ 710 mm Hg a 12	❖ 710 mm Hg a 7
	Supporto HP	1750	20 a 30	20 a 30	❖ 710 mm Hg a 24
	Supporto HP	3600	20 a 30	*	*
65 mm a 120 mm (2,625 poll. a 4,750 poll.)	Supporto Standard	1750	710 mm Hg a 14	710 mm Hg a 14	710 mm Hg a 14
	Supporto HP	1750	14 a 18	14 a 18	*
125 mm a 195 mm (4,875 poll. a 7,750 poll.)	Supporto Standard	875	710 mm Hg a 10	710 mm Hg a 10	710 mm Hg a 10
	Supporto HP	875	10 a 14	10 a 14	10 a 14

### TEMPERATURA

Fino a 250 °F (120 °C)

### VELOCITÀ

Fino a 4000 fpm (20 m/s)

RSC - Carburo di silicio a legame reattivo

❖ - Misurazioni limitate dalle capacità PV.

\* - Il Supporto Standard è in grado di gestire tutte le capacità PV delle combinazioni di facce elencate.

† - Consultare l'Ingegneria della Chesterton per applicazioni che superino i parametri di funzionamento indicati e per tenute di altre dimensioni.

### SUPPORTO HP 442 OPZIONALE

Il Supporto HP 442 è necessario per applicazioni con pressioni estreme quali quelle elencate nelle precedenti tabelle *Parametri di Funzionamento Tenuta Meccanica Split 442*.

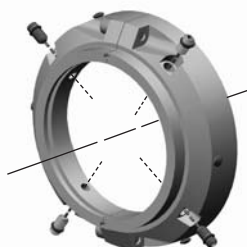

442 è un marchio della A.W. Chesterton Company. I Dati Tecnici rispecchiano i risultati delle prove di laboratorio e indicano solo alcune caratteristiche generali. La A.W. Chesterton Company non riconosce alcuna garanzia esplicita o implicita, comprese le garanzie di commerciabilità e idoneità ad un particolare scopo od impiego. L'eventuale responsabilità è limitata alla sola sostituzione del prodotto.



RIVENDITORE:

Certificazioni ISO disponibili su [www.chesterton.com/corporate/iso](http://www.chesterton.com/corporate/iso)

860 Salem Street  
Groveland, MA 01834 USA  
Telefono: 781-438-7000 • Fax: 978-469-6528  
[www.chesterton.com](http://www.chesterton.com)

© A.W. Chesterton Company, 2009. Tutti i diritti riservati.  
® Marchio di fabbrica registrato di proprietà e concesso su licenza della A.W. Chesterton Company negli USA e in altri paesi.

FORM NO. I73385 PART B

442 DIMENSIONAL DATA SHEET – ITALIAN

PRINTED IN USA 12/09